

Natural

The perfection of
all things natural



[ESP] Los productos presentados en este catálogo son reproducciones fotográficas impresas, por lo cual pueden ocasionarse leves variaciones de color en el resultado final. Así pues, este catálogo, aún asemejándose mucho a la realidad, sirve sólo a título orientativo.

[ENG] The products presented in this catalogue are printed photographic reproductions, so there can be colour variations in the end result. Although its contents bear a close resemblance to the actual products, the catalogue is therefore for guidance purposes only.

[DE] Bei den in diesem Katalog abgebildeten Produkten handelt es sich um fotografische Wiedergaben, weshalb es hinsichtlich der Farben zu leichten Abweichungen vom Original kommen kann. Trotz weitestgehender Übereinstimmung mit dem Endprodukt ist dieser Katalog also rein informativ zu verstehen.

[FR] Les produits présentés dans ce catalogue sont des reproductions photographiques imprimées ; de ce fait, il peut y avoir de légères variations de couleur dans le produit final. Ce catalogue, bien que très proche de la réalité, ne peut donc servir qu'à titre de référence.

MODIFICACIONES

Esta tarifa anula las anteriores. Nos reservamos el derecho de modificar sin previo aviso características, formas y medidas de nuestros productos. Tarifa válida excepto error tipográfico.

MODIFICATIONS

This pricelist voids all previous lists. We reserve the right to change product specifications, sizes, or colours with no prior notice. Price valid, barring typographical errors.

ÄNDERUNGEN

Mit dieser Preisliste werden alle vorherigen Ausgaben ungültig. Wir behalten uns das Recht vor, die Eigenschaften, Formen und Größen unserer Produkte ohne vorherige Ankündigung zu ändern. Diese Preisliste gilt, Tippfehler ausgenommen.

MODIFICATIONS

Ces tarifs annulent les antérieurs. Nous nous réservons le droit de modifier les caractéristiques, les formes et les tailles de nos produits sans préavis. Tarifs valables sauf erreurs typographiques.



Calidad, confianza, responsabilidad
Quality, trust, responsibility
Qualität, Vertrauen, Verantwortung
Qualité, confiance, responsabilité

Todo el equipo de **Rocada** le da las gracias por su confianza en nuestros productos.

All **Rocada** Team would like to thank you for your confidence in our products.

Das gesamte **Rocada**-Team möchte sich bei Ihnen für Ihr Vertrauen in unsere Produkte bedanken.

Toute l'équipe **Rocada** vous remercie pour votre confiance en ses produits

A handwritten signature in black ink, appearing to be 'Marc Roca'.

Marc Roca
CEO



Stock permanente / Permanent stock / Permanente Lagerhaltung / Stock permanent

[ESP] Rapidez · Eficacia · Stock permanente · Entrega inmediata
En un nuevo mundo globalizado, no puedes permitirte el lujo de malgastar espacio y tiempo, Rocada lo sabe. Una estructura de 20.000m² y un almacén de 5.000m² nos permiten disponer de un stock permanente de productos que asegura una entrega inmediata de 7 días.

[ENG] Speed · Efficiency · Permanent stock · Immediate delivery
In a new globalized world, one cannot permit himself the luxury of wasting space and time. Rocada knows this. A structure of 20,000 m² and a warehouse of 5,000 m² allows us to have the product available for immediate 7-day delivery.

[DE] Schnelligkeit · Wirksamkeit · Permanente Lagerung · Sofortige Lieferung
In einer neuen globalisierten Welt kann man sich den Luxus einer Platz- und Zeitverschwendung nicht erlauben. Rocada ist sich dessen bewusst. Ein Betriebsfläche mit 20.000m² und ein Warenlager von 5.000m² erlaubt es uns, über die Produkte zu verfügen und eine sofortige, 7-tägige Lieferung zu garantieren.

[FR] Rapidité · Efficacité · Stock permanent · Livraison immédiate
À l'heure de la mondialisation, vous ne pouvez plus vous permettre le luxe de mal gérer votre espace et votre temps. Rocada en est conscient. Une structure de 20000 m² et un entrepôt de 5000 m² nous permettent de disposer d'un stock permanent de produits afin de garantir une livraison rapide depart usine dans les 7 jours.



Servicio de montaje / Montageservice

[ESP] Ofrecemos la posibilidad de montar nuestro material en cualquier punto de la Península (salvo productos fijados en pared). Consultar a Rocada para recibir presupuesto.

[DE] Wir bieten Ihnen die Möglichkeit, unseren Montageservice in jedem Ort in Deutschland zu einem kleinen Aufpreis in Anspruch zu nehmen, unabhängig von der Höhe des Bestellwerts. Bitte erfragen Sie bei uns vorab die Höhe des Aufpreises.



Proyectos a medida / Custom projects / Benutzerdefinierte Projekte / Projets personnalisés

[ESP] Ofrecemos la posibilidad de realizar proyectos a medida con materiales estándares de nuestro catálogo o con maderas y acabados especiales. Para más información consultar a Rocada.

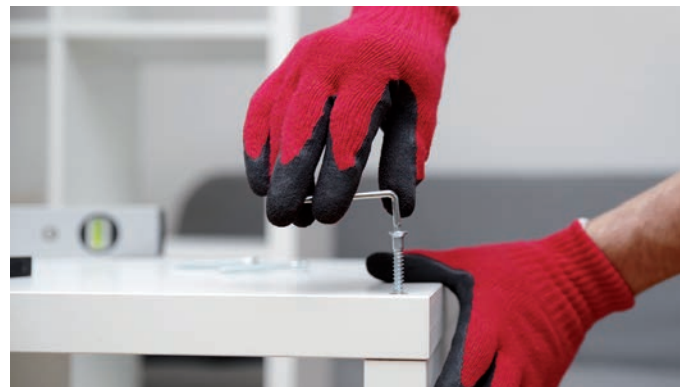



[ESP] La certificación alemana GS reconocida a nivel mundial como una de las mejores a nivel europeo, garantiza la seguridad, calidad y continuidad de la fabricación del producto, dando al usuario una máxima seguridad y tranquilidad en su compra.

[ENG] GS German certification is world recognised as one of the best in Europe, a guarantee of safety, quality and product production continuity giving the user maximum security and peace of mind when purchasing.

[DE] Die deutsche GS-Zertifizierung ist weltweit als eine der besten europäischen Zertifizierungen anerkannt. Das GS-Zeichen steht für geprüfte Sicherheit, Qualität und Kontinuität der Warenproduktion und signalisiert dem Endverbraucher ein hohes Maß an Sicherheit.

[FR] La certification allemande GS est reconnue au niveau mondial comme une des meilleures en Europe. Elle garantit la sécurité, la qualité et le suivi de production du produit, elle assure au consommateur une sécurité maximale et la tranquillité par rapport à son achat.



[ESP] **Rocada está asociada al laboratorio AIDIMME.** Entidad cuyo fin es contribuir a incrementar la competitividad de los sectores metal-mecánico, del mueble, la madera, los embalajes, la construcción y afines; en el ámbito del diseño y desarrollo de productos y materiales innovadores, y en procesos avanzados y sostenibles de aprovisionamiento, fabricación, logística, distribución y servicios.

[ENG] **Rocada is associated with the AIDIMME laboratory.** This entity's mission is to help increase the competitiveness of metal-mechanical, furniture, wood, packaging, construction, and similar industries, in the field of designing and developing innovative products and materials and advanced and sustainable provisioning, manufacturing, logistics, distribution, and services processes.

[DE] **Rocada ist mit dem Labor AIDIMME verbunden.** Diese Einrichtung hat sich zum Ziel gesetzt, zur Steigerung der Wettbewerbsfähigkeit der Metall-, Möbel-, Holz-, Verpackungs-, Baubranche und verwandter Branchen beizutragen, was in den Bereichen Entwurf und Entwicklung innovativer Produkte und Werkstoffe, fortschrittlicher und nachhaltiger Liefer-, Herstellungs-, Logistik-, Vertriebs- und Dienstleistungsverfahren erfolgt.

[FR] **La société Rocada est associée au laboratoire AIDIMME.** Ce laboratoire a pour but de contribuer à renforcer la compétitivité des secteurs suivants : métallurgie et mécanique, ameublement, bois, emballage, bâtiment et filières connexes ; et ce, dans le domaine de la conception et du développement de produits et matériaux innovants, des processus d'approvisionnement pointus et durables, de la fabrication, de la logistique, de la distribution et des services.



[ESP] La calidad y fiabilidad de nuestros procesos de producción están avalados por la certificación ISO 9001:2015

[ENG] The quality and reliability of our production processes are guaranteed by ISO 9001:2015 certification.

[DE] Die Qualität und Zuverlässigkeit unserer Produktionsprozesse ist durch ISO 9001:2015

[FR] La qualité et la fiabilité de nos processus de production sont garanties par la certification ISO 9001:2015



ISO 14001:2015
Cami de can llebre, n. 5
TARADELL · BCN · SPAIN



[ESP] Respetar y proteger el medioambiente es prioritario en nuestros procesos productivos. El uso de productos reciclados y la utilización razonable de los recursos son prioridades

[ENG] Respect for and protection of the environment are priorities in our production processes. The use of recycled products and the reasonable use of resources are unbending priorities.

[DE] Der Umweltschutz gehört im Rahmen unserer Produktionsprozesse zu den zentralen Anliegen. Der Einsatz von Recyclingmaterialien und die vernünftige Nutzung von natürlichen Ressourcen steht für uns an erster Stelle.

[FR] Respecter et protéger l'environnement est une priorité pour nos processus de production. L'utilisation de matières recyclées et l'utilisation raisonnable des ressources sont des priorités essentielles.

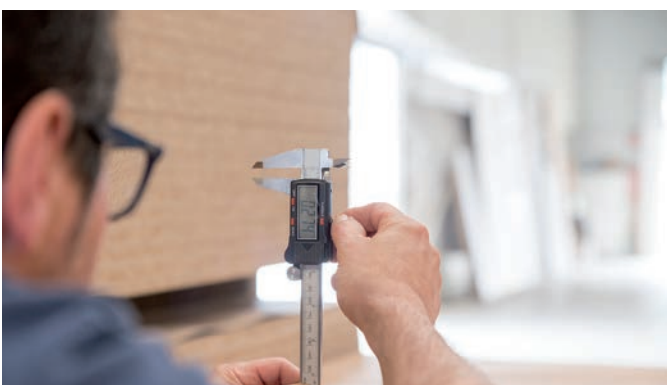

Natural

[ESP] Formas inspiradas en la naturaleza. La colección NATURAL es el resultado de nuestros años de experiencia. Éstas son nuestras raíces. Simplicidad y equilibrio.

[ENG] Shapes inspired by nature. The NATURAL collection comes as a result of years of experience. These are our roots. Simplicity and Balance.

[DE] Formen von der Natur inspiriert. Die NATURAL Kollektion ist das Ergebnis jahrelanger Erfahrung. Das sind unsere Wurzeln. Einfachheit und Ausgeglichenheit.

[FR] Formes inspirées par la nature. La collection NATURAL est le fruit de nombreuses années d'expérience. Ce sont nos racines. Simplicité et équilibre.







NAT0616
NAT0618



◀ NAT0616

[ESP] Pizarra móvil con un soporte sólido que combina acabados metálicos y de madera.

[ENG] Mobile flipchart with a solid stand combining metallic and wood finishes.



Superficie para rotuladores de borrado en seco.
 No limpiar con alcohol o productos abrasivos.
 Dry wipe surface. Never clean it with alcohol or abrasive products.
 Bitte niemals mit reinem Alkohol reinigen und keine Tücher mit abrasiven Eigenschaften verwenden.
 Surface effaçable à sec. Ne nettoyer jamais la surface avec de l'alcool ou un produit abrasif.



[DE] Mobiles Flipchart mit stabilem Ständer, der Metallic- und Holzoberflächen kombiniert.

[FR] Tableau à feuilles mobiles avec un support solide combinant des finitions métalliques et du bois.



[ESP] Pizarra móvil apta para escritura con rotuladores de borrado en seco. Regulable en altura para ajustarse a la altura de cada usuario, brazos abatibles de serie y con un sistema de rotación patentado único en el mercado que permite convertir la pizarra en mesa.

[ENG] Mobile board suitable for writing with dry erase markers. Adjustable in height to adjust to the height of each user, folding arms as standard, and with a patented rotation system and unique in the market that allows converting the board into a table.

[DE] Mobile Tafel zum Beschreiben mit Dry-Erase-Markern. Höhenverstellbar zur Anpassung an die Körpergröße jedes Benutzers, standardmäßig mit Gelenkarmen und einem patentierten Rotationssystem, das es ermöglicht, das Board in einen Tisch umzuwandeln.

[FR] Tableau mobile adapté pour écrire avec des marqueurs effaçables à sec. Réglable en hauteur pour s'adapter à la taille de chaque utilisateur, bras repliables en standard et système de rotation breveté et unique sur le marché qui permet de convertir la planche en table.



◀ NAT0618



NAT0610





[ESP] Pizarra trípode con estructura metálica que resalta los acabados de madera.

[ENG] Tripod flipchart with a metallic structure that highlights the wood finishes.

[DE] Stativ-Flipchart mit einer Metallstruktur, die die Holzoberflächen hervorhebt.

[FR] Tableau de conférence tripode avec une structure métallique qui met en valeur les finitions en bois.



Superficie para rotuladores de borrado en seco.

No limpiar con alcohol o productos abrasivos.

Dry wipe surface. Never clean it with alcohol or abrasive products.

Bitte niemals mit reinem Alkohol reinigen und keine Tücher mit abrasiven Eigenschaften verwenden.

Surface effaçable à sec. Ne nettoyer jamais la surface avec de l'alcool ou un produit abrasif.



NAT8100



Superficie para rotuladores de borrado en seco.
No limpiar con alcohol o productos abrasivos.
Dry wipe surface. Never clean it with alcohol or abrasive products.
Bitte niemals mit reinem Alkohol reinigen und keine Tücher mit abrasiven Eigenschaften verwenden.
Surface effaçable à sec. Ne nettoyer jamais la surface avec de l'alcool ou un produit abrasif.

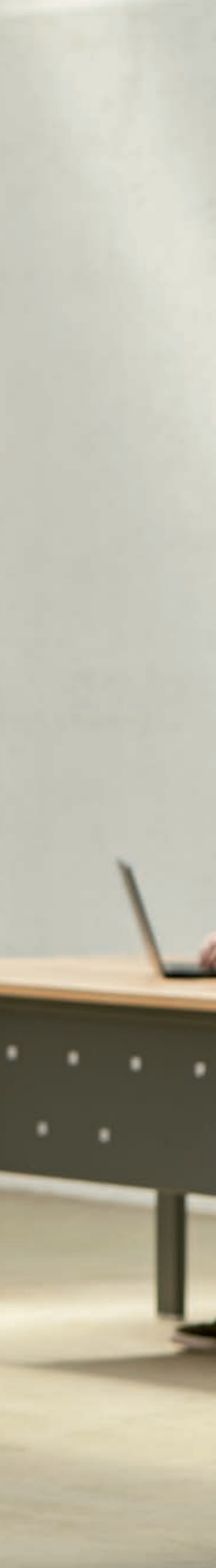

[ESP] Pizarras móviles que permiten escribir en ambos lados. Los acabados de madera son la expresión de su poder.

[ENG] Mobile whiteboard that allows for writing on both sides. The wood finishes are an expression of its power.

[DE] Mobiles Whiteboard, das beidseitiges Schreiben ermöglicht. Die Holzoberflächen sind Ausdruck seiner Kraft.

[FR] Tableau blanc mobile permettant d'écrire des deux côtés. Les finitions en bois sont une expression de sa puissance.



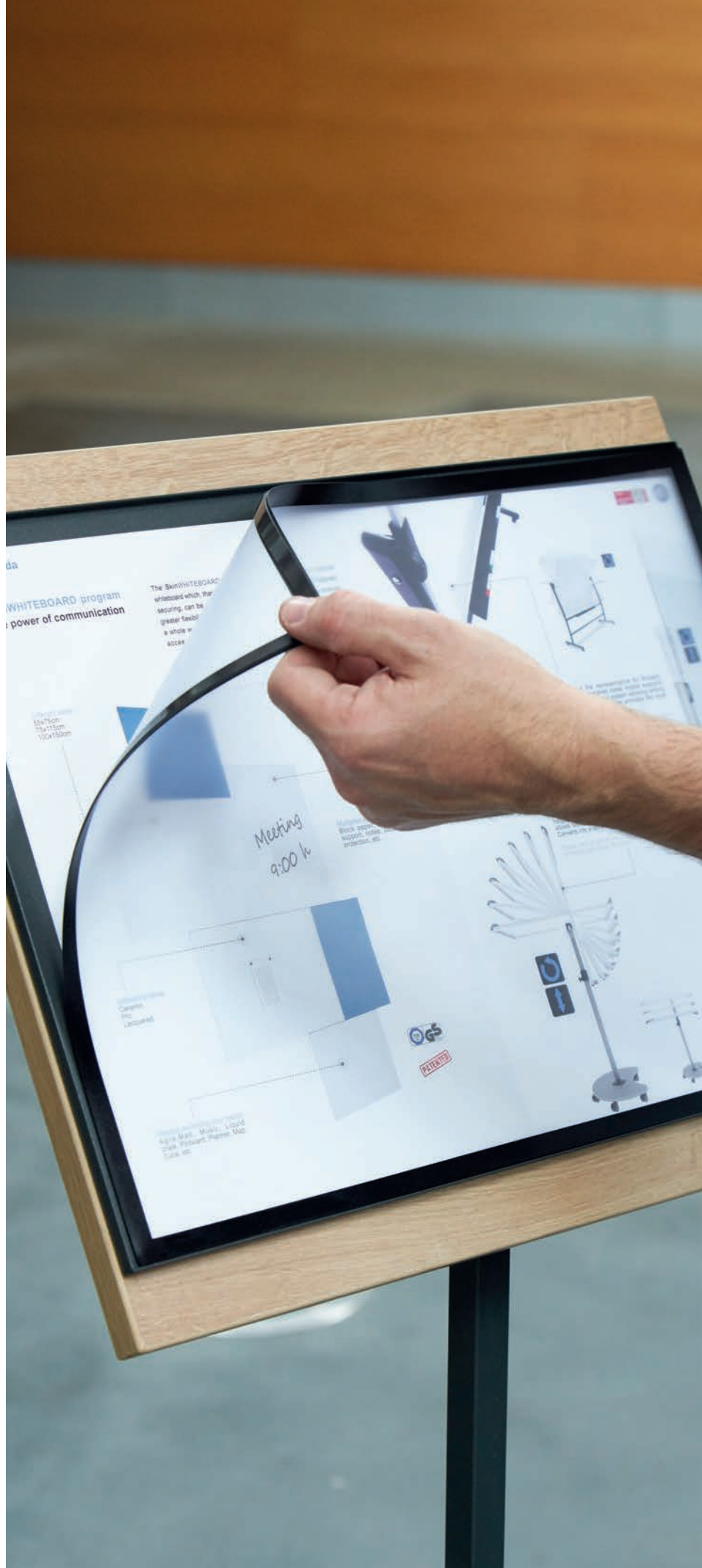
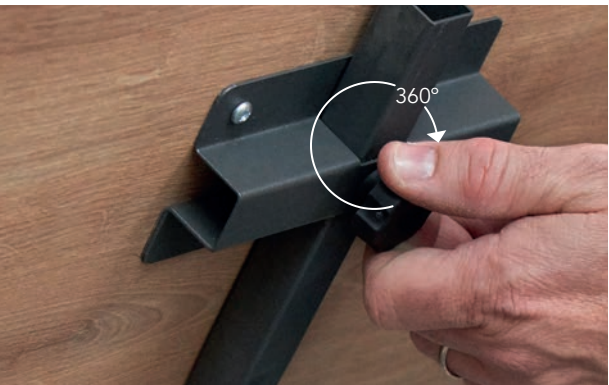
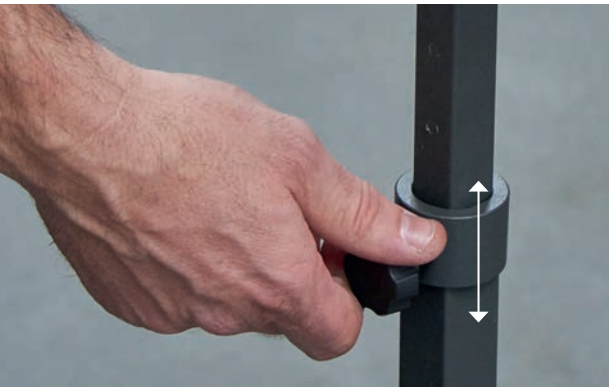

NAT0706
NAT0705

[ESP] A veces la presentación es lo que más importa. Expositores con un alma fuerte para expresar las ideas más delicadas.

[ENG] Sometimes the presentation is what matters the most. Displays with a strong soul to express the most delicate.

[DE] Manchmal ist die Präsentation das Wichtigste. Displays mit einer starken Seele, um die zartesten auszudrücken.

[FR] Parfois, la présentation est ce qui compte le plus. Affiche avec une âme forte pour exprimer le plus délicat.

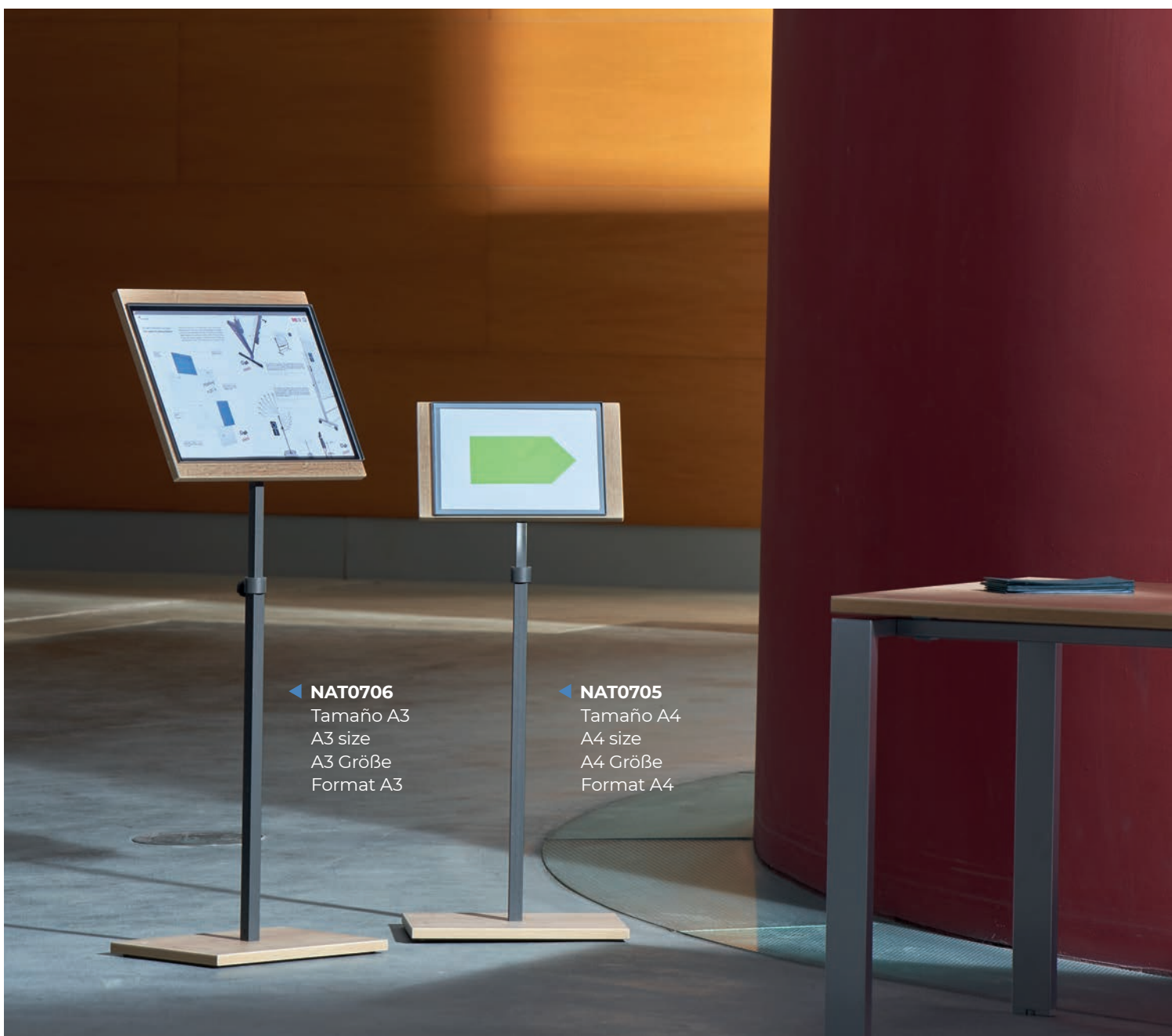

◀ **NAT0706**
Tamaño A3
A3 size
A3 Größe
Format A3

◀ **NAT0705**
Tamaño A4
A4 size
A4 Größe
Format A4



NAT6420 75x115cm

NAT6421 100x150cm



[ESP] Porque la información es importante. El diseño de la pizarra NATURAL permite centrarse en lo que más importa.

[ENG] Because information is king. The NATURAL whiteboard's design allows for focusing on what matters the most.

[DE] Weil Information König ist. Das Design des NATURAL Whiteboards ermöglicht für die Konzentration auf das, was am wichtigsten ist.

[FR] Parce que l'information est roi. La conception du tableau blanc NATURAL permet pour se concentrer sur ce qui compte le plus.



[ESP] Pizarra de pared multifuncional con un equilibrio entre la superficie magnética y sus acabados en madera. Gracias a su diseño con fijación magnética, permite colocarlas en vertical y horizontal. Totalmente compatibles con los rotuladores de borrado en seco. Una pizarra que dará un toque más moderno, cálido y natural a su oficina.

[ENG] Multifunctional wall slate with a balance between the magnetic surface and its wood finishes. Thanks to its magnetic fixing design, it allows to place them vertically and horizontally. Fully compatible with dry erase markers. A blackboard that will give a more modern, warmer and more natural touch to your office.



▲ **NAT6420**
75x115cm

[DE] Multifunktionaler Wandschiefer mit einem Gleichgewicht zwischen der magnetischen Oberfläche und den Holzoberflächen. Dank des magnetischen Befestigungsdesigns können sie vertikal und horizontal platziert werden. Voll kompatibel mit Dry Erase Markern. Eine Tafel, die Ihrem Büro eine modernere, wärmere und natürlichere Note verleiht.



Superficie para rotuladores de borrado en seco.
No limpiar con alcohol o productos abrasivos.
Dry wipe surface. Never clean it with alcohol or abrasive products.
Bitte niemals mit reinem Alkohol reinigen und keine Tücher mit abrasiven Eigenschaften verwenden.
Surface effaçable à sec. Ne nettoyer jamais la surface avec de l'alcool ou un produit abrasif.



[FR] Ardoise murale multifonctionnelle équilibrant la surface magnétique et les finitions en bois. Grâce à son design de fixation magnétique, il permet de les placer verticalement et horizontalement. Entièrement compatible avec les marqueurs effaçables à sec. Un tableau qui donnera à votre bureau une touche plus moderne, plus chaleureuse et plus naturelle.



- ▲ **NAT6871V22**
- Soporte + pizarra
- Support + whiteboard
- Unterstützung +
- Whiteboard
- Support + tableau blanc

NAT6871V22



[ESP] Expresarnos es natural. El soporte giratorio NATURAL le permite mostrar todas sus necesidades, presentaciones y sentimientos.

[ENG] Expressing ourselves is natural. The NATURAL revolving support allows you to showcase all your needs, presentations and feelings.

[DE] Sich auszudrücken ist natürlich. Die NATÜRLICHE Drehunterstützung ermöglicht es Ihnen, alle Ihre Bedürfnisse, Präsentationen und Gefühle zu präsentieren.

[FR] S'exprimer est naturel. Le support rotatif NATURAL vous permet de mettre en valeur tous vos besoins, présentations et sentiments.

Sistema de rotación de 360°
Free rotation system 360°
360°-Rotationssystem
Système de rotation libre à 360°

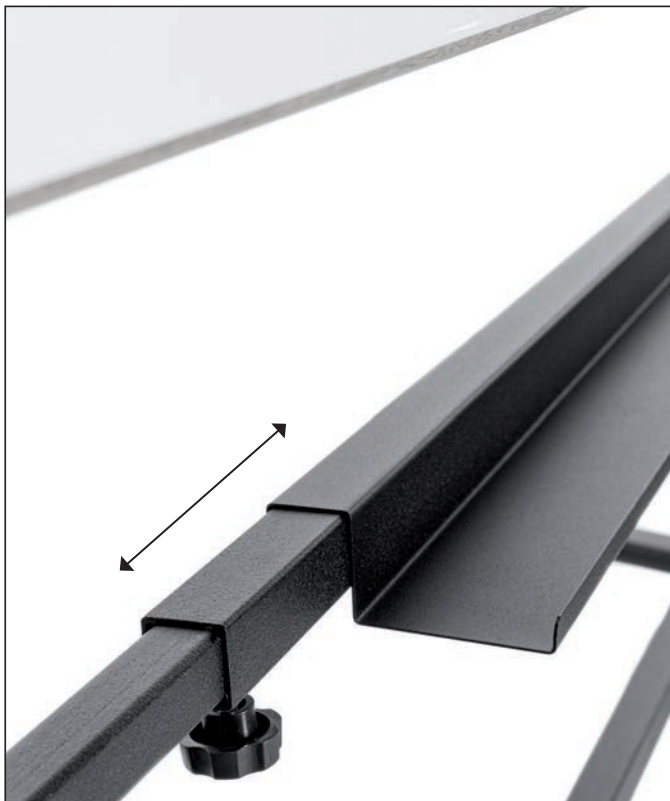



[ESP] Soporte móvil de doble cara con pizarras lacadas en ambos lados.

[ENG] Mobile double-sided support with lacquered boards on both sides.

[DE] Mobile doppelseitige Auflage mit beidseitig lackierten Brettern.

[FR] Support mobile double face avec des panneaux laqués des deux côtés.



NAT3100



▲ **NAT3100**

Pizarras Skinwhiteboard no incluida.
Consultar catálogo Skin Program
Skinwhiteboard not included. Check the
Skin Program catalogue

[ESP] Soporte simple y fuerte para la gama SKINWHITEBOARD. Todo el poder de los acabados de madera se presenta en toda la gama de pizarras Skin. Deslumbrantes soluciones de comunicación.

[ENG] Simple and strong support for the SKINWHITEBOARD range. All the power of wood finishes is featured throughout the skin range. Dazzling communication solutions.

[DE] Einfache und starke Unterstützung für die SKINWHITEBOARD. Die ganze Kraft von Holzoberflächen ist in der gesamten Hautlinie zu spüren. Verblüffende Kommunikationslösungen.

[FR] Support simple et puissant pour la gamme SKINWHITEBOARD. Toute la puissance des finitions en bois est présente dans toute la gamme de peaux. Des solutions de communication éblouissantes.

Medidas producto / Product sizes (cm)

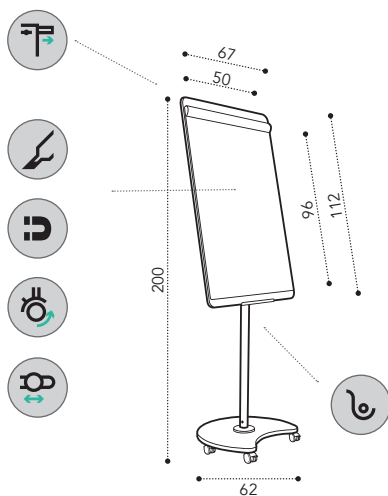

NAT0616

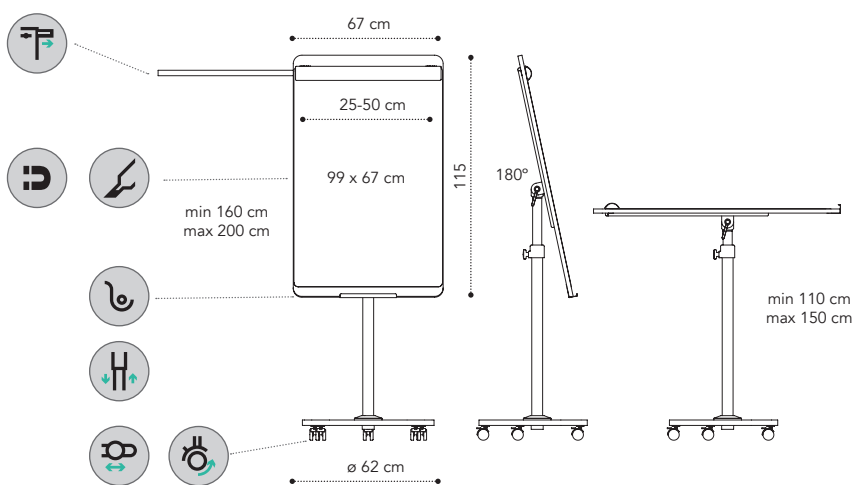

NAT0618

Ref.	cm (embalaje / packaging)	kg / m ³ (embalaje / packaging)
NAT0616	113x78x13	17.60kg / 0.115m ³
NAT0618	113x78x13	21.50kg / 0.115m ³

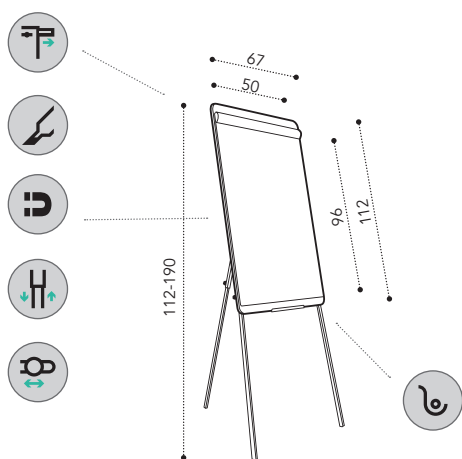

NAT0610

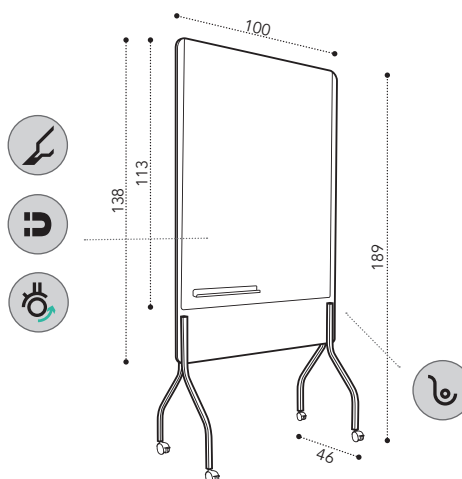

NAT8100

Ref.	cm (embalaje / packaging)	kg / m ³ (embalaje / packaging)
NAT0610	113x78x13	19.30kg/0.115m ³
NAT8100	-	31.40kg / 0.059m ³

Medidas producto / Product sizes (cm)

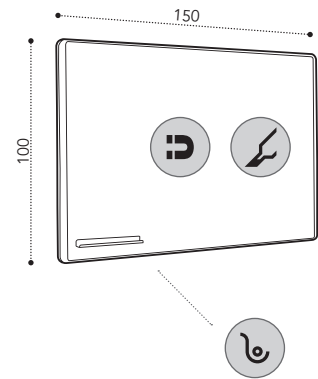
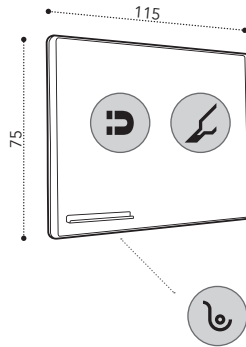
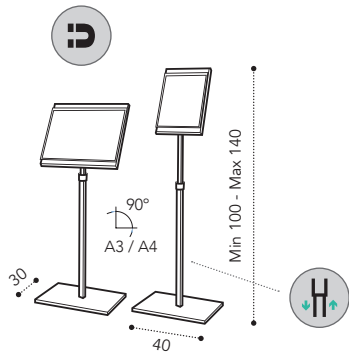

NAT0706 A3 size
NAT0705 A4 size

NAT6420 75x115 cm

NAT6421 100x150 cm

Ref.	cm (embalaje / packaging)	kg / m ³ (embalaje / packaging)
NAT0706	80x79x9	8.30kg / 0.057m ³
NAT0705	80x79x9	6.80kg / 0.057m ³
NAT6420	124x84x3	9.35kg / 0.031m ³
NAT6421	159x109x3	18.85kg / 0.052m ³

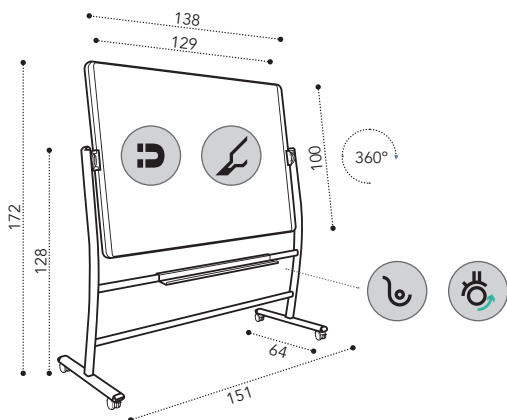

NAT6871V22

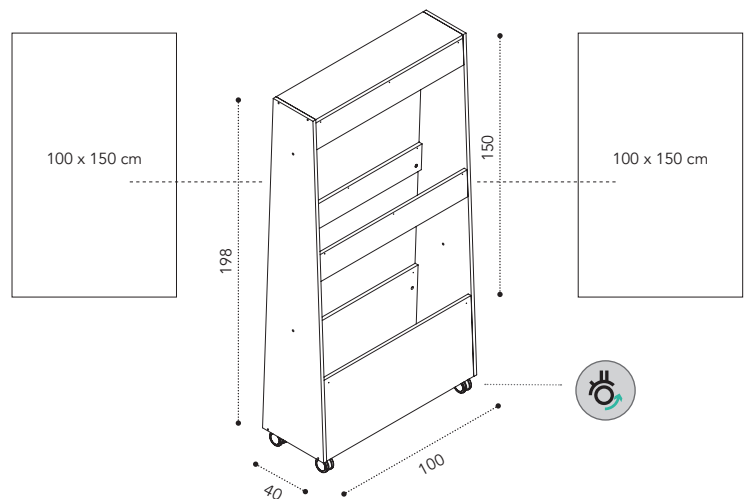

NAT3100

Ref.	cm (embalaje / packaging)	kg / m ³ (embalaje / packaging)
NAT6871V22	-	39.00kg / 0.640m ³
NAT3100	-	46.40kg / 0.698m ³



Sistema de pernos móviles y colocación rápida del bloc de papel. Permite trabajar con cualquier bloc del mercado.

Includes a system of movable bolts which permit easy and rapid fixing of the paper block
Suitable.

System mit verstellbaren Aufnahmehalterungen. Ermöglicht das Arbeiten mit allen handelsüblichen Blöcken.

Système de boulons mobiles et placement rapide du bloc de papier. Permet de travailler avec n'importe quel bloc du marché.



Pizarras metálicas. Permiten la colocación de imanes y de cualquier tipo de complementos magnéticos.

Metallic surface. It permits the placement of magnets and any other type of magnetic complements.

Metalltafel. Ermöglicht das Anbringen von Magneten und magnetischen Accessoires.

Tableaux métalliques Permettent de placer des aimants et tout autre objet magnétique.



Superficie apta para la escritura directa con rotuladores de borrado en seco. Fácil y limpio borrado con un simple paño o borrador.

White surface suitable for any type of whiteboard marker. Dry wipe cleaning is both easy and clean by using a board rubber or cloth.

Weißer Oberfläche, für die Beschriften mit Whiteboard-Markern geeignet. Einfach und sauber mit einem Tuch oder Wischer sowie gelegentlichen Reinigungsspray zu reinigen.

Surface blanche, sur laquelle on peut écrire avec un feutre effaçable à sec. Nettoyage facile et propre avec un simple chiffon ou un effaceur.



Bandeja porta-útiles de serie, como soporte para rotuladores, borrador, etc.

Storage tray for marker pens, board rubber, etc.

Ablageschiene für Board- und Flipchartmarker.

Auget porte-matériel placé en série, sert de support pour feutre, effaceur, etc.



Brazos extensibles laterales. Permiten ampliar la superficie de la exposición colgando con imanes hojas adicionales.

Lateral extendable arms which permit the exposition surface to be widened, thus allowing the suspension of adjacent papers with magnets.

Seitlich einsteckbare Bildhalter ermöglichen die Erweiterung der Präsentationsfläche durch das Anbringen zusätzlicher Blätter mit Magneten.

Potences laterals, extensibles Permettent d'agrandir la surface d'exposition fixation de feuilles par aimants.



Pizarras regulables en altura.

Flipchart adjustable in height.

Höhenverstellbare Tafeln.

Tableaux réglables en hauteur.



Pizarras con ruedas para poder desplazarlas con total comodidad, fijándolas en el lugar de trabajo gracias a su sistema de bloqueo de las ruedas.

Flipchart with castors which permits easy movement and thanks to its braking system it can be fixed in a working position.

Tafeln mit Rollen zum einfachen Standortwechsel, feststellbar durch Rollenblockiersystem.

Tableaux à roulettes pour pouvoir être déplacés très facilement et être fixés à l'endroit où on en a besoin grâce au système de blocage des roues.



Rueda a presión.

Click system castor.

Rolle mit Klicksystem.

Cliquez sur système castor.

ÍNDICE • INDEX



Pag 8 • **NAT0616**



Pag 10 • **NAT0618**



Pag 12 • **NAT0610**



Pag 14 • **NAT8100**



Pag 16 • **NAT0706**



Pag 16 • **NAT0705**



Pag 18 • **NAT6420**



Pag 18 • **NAT6421**



Pag 22 • **NAT6871V22**



Pag 26 • **NAT3100**

PEDIDOS

Los pedidos cursados vía web Rocada tendrán un 2% de descuento hasta fin de promoción.

Los pedidos no tramitados a través de la web deberán ser siempre efectuados por escrito.

PAGOS

El incumplimiento del vencimiento del pago puede provocar la retención de nuevos pedidos hasta la cancelación del impago y la tramitación legal automática a través de nuestras empresas de cobro.

Pago anticipado 2% de bonificación.

GARANTÍA

3-5 años para todos los productos Rocada en condiciones de uso normales. Rocada se compromete a entregar un producto de calidad conforme con las especificaciones requeridas.

PLAZOS DE EXPEDICIÓN

24-48 horas para productos en stock
Para fabricaciones especiales consultar.

TRANSPORTE

Portes para Península:

Pedido neto hasta 50 €: cargo de 10€ en concepto de portes.

A partir de 50€ hasta 150 €: cargo de 5€ en concepto de portes.

A partir de 150€: portes pagados.

Portes para Canarias, Ceuta y Melilla: 800€.

El servicio de entrega de la mercancía sólo se realizará hasta planta baja a pie de calle. Si es necesario entregar el material en planta, la entrega tendrá un coste extra del 8% sobre la tarifa vigente.

INCIDENCIAS Y DEVOLUCIONES

Es imprescindible avisar dentro de las 24 horas desde la recepción de la mercancía para incidencias ocasionadas por el transporte. No se admitirán incidencias pasadas las 24h desde la recepción y nunca se aceptarán devoluciones sin previa confirmación desde Rocada.

Para cualquier tipo de incidencia contactar con nuestro Departamento de Postventa a través del correo electrónico postventa@rocada.com indicando el número de albarán, descripción de la incidencia y adjuntar siempre imágenes de los desperfectos.

JURISDICCIÓN

Para cuestiones que puedan derivarse de la interpretación o aplicación de estas normas el cliente y Rocada se someten expresamente a la jurisdicción y fuero de los Juzgados y Tribunales de la ciudad de Barcelona, con renuncia a cualquier otro si lo hubiere.

ORDERS

All orders shall be received in writing.

PAYMENTS

All payments should be received on or before the due date indicated on the invoice. All customers shall be covered by CESCE insurance company. Rocada is forced to communicate any delay or nonpayment.

GUARANTEE

All Rocada products have between 2 and 5 years guarantee.

DELIVERY LEADTIME

Between 10-15 working days for stock orders. We shall inform the approximate delivery time once the order has been placed.

CLAIMS - RETURN

All claims for damage to goods or partial loss of goods in transit must be submitted to, and received by us within 2 days of delivery.

No goods can be returned without prior notification and an official pick up note produced by us. Visible damages in the pallets shall be mentioned in the delivery note provided by the carrier.

JURISDICTION

Spanish law only shall apply to this contract and all disputes shall be dealt with by the Spanish courts alone.

COMMANDES

Toutes les commandes doivent être reçues par écrit.

PAIEMENTS

Tous les paiements doivent être reçus au plus tard à la date d'échéance figurant sur la facture. Il convient que tous les clients soient couverts par la compagnie d'assurance CESCE. La société Rocada est tenue de communiquer tout retard ou non-paiement.

GARANTIE

Tous les produits Rocada bénéficient d'une garantie de 2 à 5 ans.

DÉLAI DE LIVRAISON

De 10 à 15 jours ouvrables pour les commandes en stock. La société informera du délai de livraison approximatif une fois la commande passée.

Les dommages visibles sur les palettes doivent être mentionnés sur le bon de livraison fourni par le transporteur.

RÉCLAMATIONS - RENVOIS

Toutes les réclamations pour dommages aux marchandises ou perte partielle de marchandises en transit doivent être soumises à, et reçues par la société Rocada dans les 2 jours suivant la livraison.

Aucune marchandise ne peut être renvoyée sans notification préalable et sans l'établissement d'un bordereau d'enlèvement officiel par la société.

JURISDICTION

Seul le droit espagnol s'applique à ce contrat et tout litige éventuel sera traité uniquement par les instances juridiques espagnoles.



Boards Direct
Unit 4 Poplars Court
Lenton Lane
Nottingham
NG7 2RR

www.boardsdirect.co.uk
0800 612 5432
sales@boardsdirect.co.uk

